

# 基本の織り方

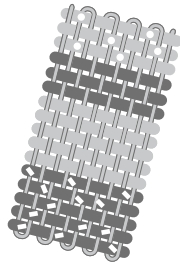

動画はこちら! →  
<https://pokeori.jp/blog/basicweavingm/>



※織り仕上がりサイズ 約幅3cm×高さ5cm

## 用意するもの

ポケおり

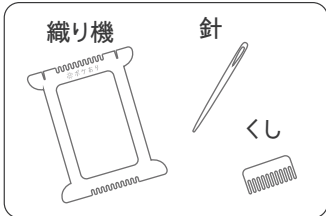

好きな糸



はさみ



## 作り方

### 1 織り機にタテ糸をかける

左上の切り込みにタテ糸の端をくくりつけ、図のように糸をかけていき、最後はマスキングテープでとめます。

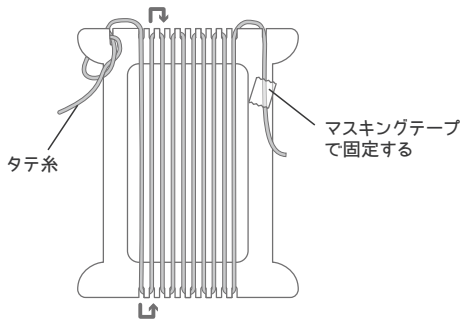

### 2 ヨコ糸をとおす <1>

①針にヨコ糸を通し、中央付近から針を入れ、タテ糸を交互に拾い、ヨコ糸を端まで通します。

②次に1段下のタテ糸を拾い、ヨコ糸を端まで通します。

③くして、ヨコ糸を下におろして整えます。

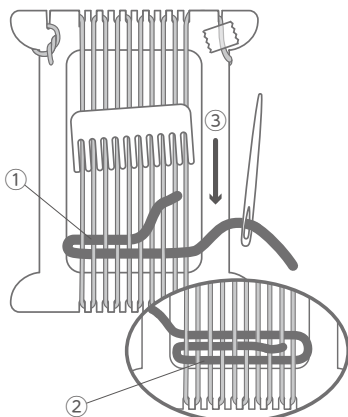

### 3 ヨコ糸をとおす <2>

①1段ごとに前段とは違うタテ糸を拾い、ヨコ糸を通します。

②1段ごとに、くしてヨコ糸をおろして整えます。

③ヨコ糸を替えるときや、織り終わりのときは、1段下に戻り、真ん中ぐらゐまでヨコ糸を通してからカットします。

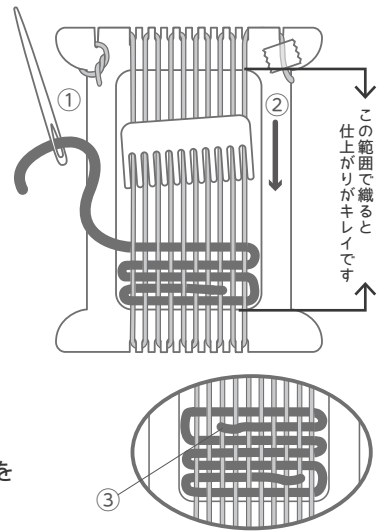

### 4 織り機からタテ糸を外す

最後まで織れたら、図のようにタテ糸を1本ずつ順番に織り機から外し、余分なタテ糸を引っ張り形を整えます。すべてのタテ糸を織り機から外します。

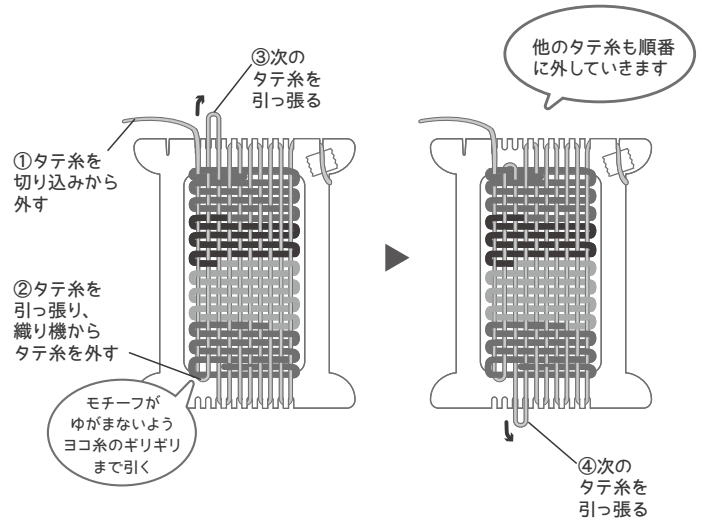

### 5 糸のしまつをする

①タテ糸の端を目立たないように織り目を通して、余分なタテ糸をカットします。

②織り始めや終わり、糸を替えたところの余分なヨコ糸も、カットします。



できあがり!

◆ポケおりや、材料、出来上がった作品をご使用の際は、けが等十分にお気をつけください。